



ARBEJDET MED UACCEPTABEL ADFÆRD I HVERDAGEN

18/11-2021

Hasse Fensman

GLOBAL LEVERANDØR AF MODERMÆLKSERSTATNING OG MÆLKEINGREDIENSER I TOP KVALITET



MÆLK FRA LANDMÆNDENE



PERMEAT FRA ANDRE ARLA MEJERIER



~500 MIO. KG. INDVEJET MÆLK



INCL. ~100 MIO. KG. ØKOLOGISK INDVEJET MÆLK



~380 ENGAGEREDE KOLLEGER



365 DAGE OM ÅRET 24/7

ARINCO GENNEM TIDEN...

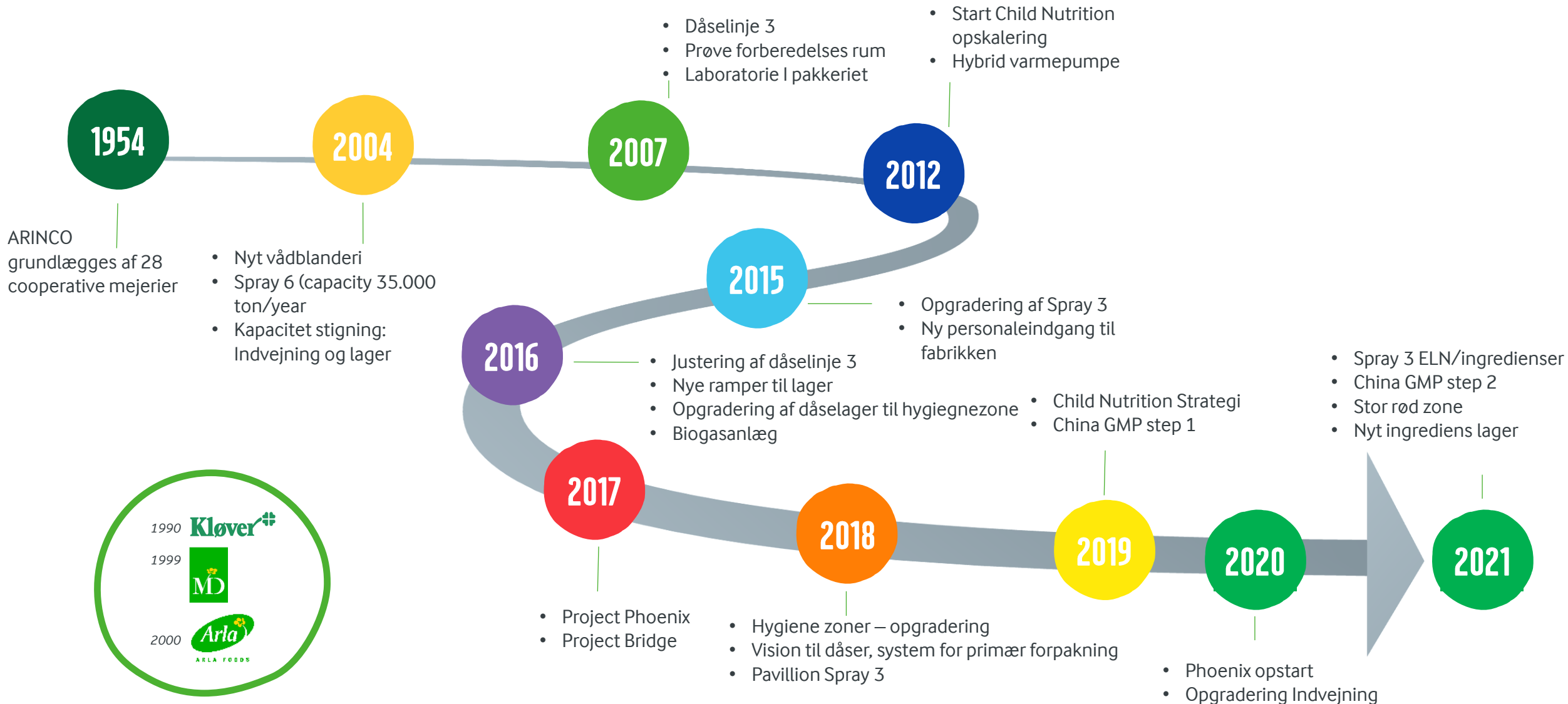

ARINCO'S STRUKTUR

Fabriksdirektør



**Hasse
Fensman**

HR



Kasper Bjerg

Finans



**Kristian E.
Hansen**

Executive support



**Kirstine Uhd
Bach**

Pakkeri



**Søren
Dalsgaard**

QEHS



**Anette
Haahr Petersen**

Produktion



Michael Bruun

B&C



René Greve

Logistik



**Anna Louise
Dyrvig Wulff**

PTD



**Kasper Worm-
Leonhard**

Vedligehold



**Christian
Hornstrup**



Arla Foods Arinco Production Flow

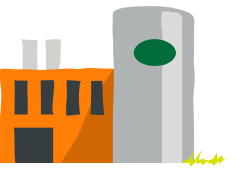

RAW MILK

PROCESS

POWDER

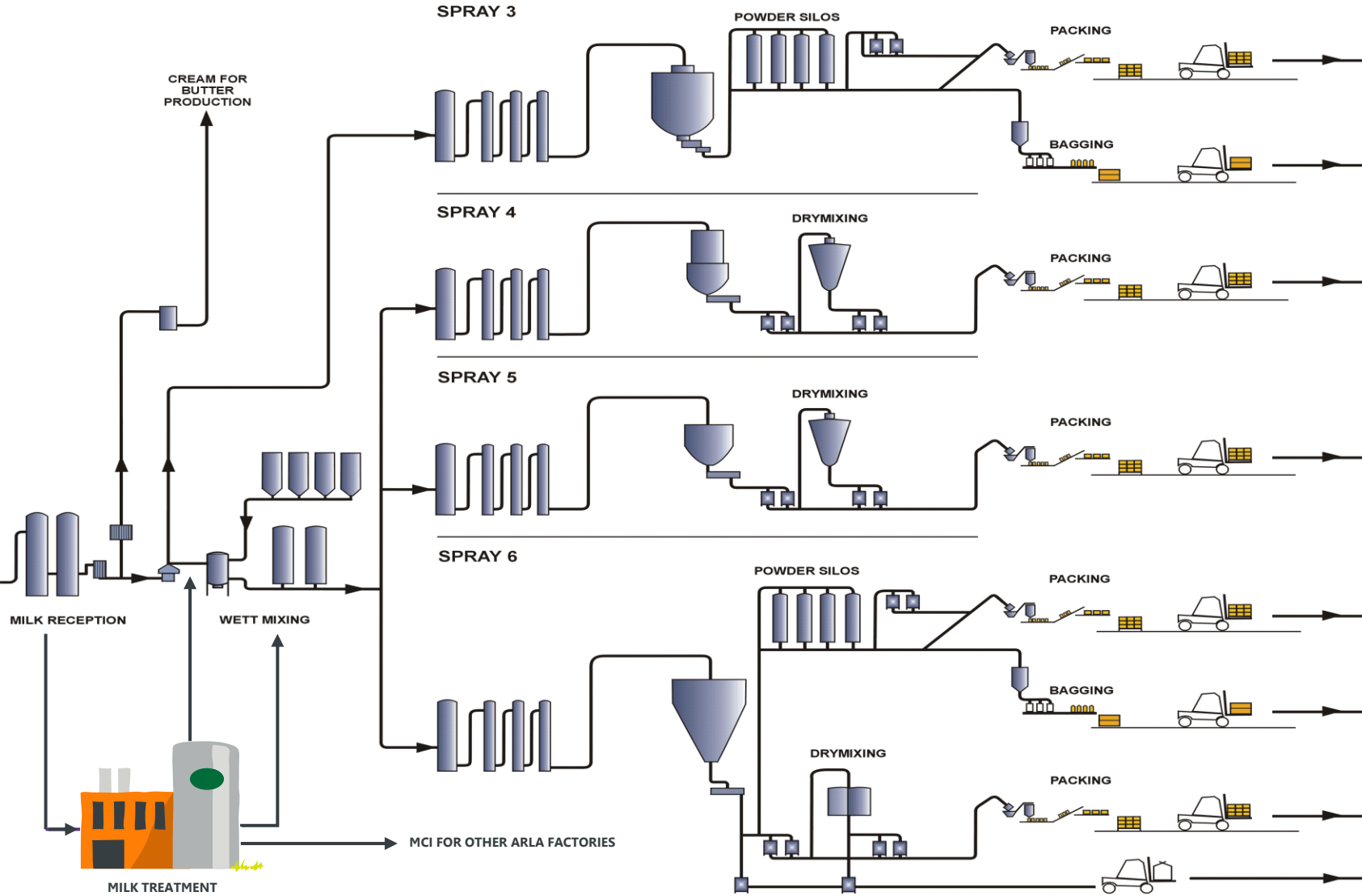
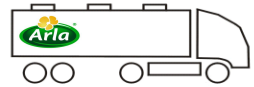
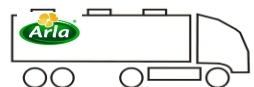
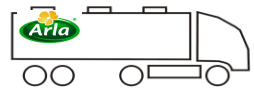
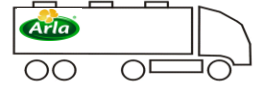

4 TØRREANLÆG OG FORSKELLIGE PAKKETYPER ÅBNER OP FOR VARIATION OG FLEKSIBILITET



TØRRE KAPACITET til Child Nutrition samt sød-, skummet- & Fat Filled mælkspulver



PAKKE KAPACITET linjer

Specifikationer

Spray 3

- Tørreanlæg fra 2021 (rebuilt)
- MSD nozzle atomizer
- >68 MT pulver/dag¹

Spray 4

- Tørreanlæg fra 1980
- Tall form nozzle atomizer
- > 20 MT pulver/dag¹

Spray 5

- Tørreanlæg fra 1990
- MSD nozzle atomizer
- > 45 MT pulver/dag¹

Spray 6

- Tørreanlæg fra 2004
- MSD nozzle atomizer
- >100 MT pulver/dag¹

Produkter

- CN st. 1-4
- Ingredients
- SMP/WMP
- FFMP

- CN st. 3-4

- CN st. 1-3
- Ingredients

- CN st. 1-4
- SMP/WMP
- FFMP



Dåse 3

- Ø 99 Volumen 300-500 g
- Ø 127 Volumen 700-1500 g
- Ø 153 Volumen 1500-2000 g

Dåse 4

- Ø 99 Volumen 300-500 g
- Ø 127 Volumen 700-1500 g

Poser

- Pude- og stå poser, Bag-in-box
- Volumen 150 – 2200 g

Brevposer

- Volumen 35 – 50 g

Sække

- Volumen 20-25 kg

Big bags

- Volumen 300 – 1100 kg

ARBEJDET MED UACCEPTABEL ADFÆRD I HVERDAGEN

Opstart af ledelses- og organisationsudvikling. Fokus på hvordan vi vil skabe sammenhængskraft på tværs mellem ledere og specialister

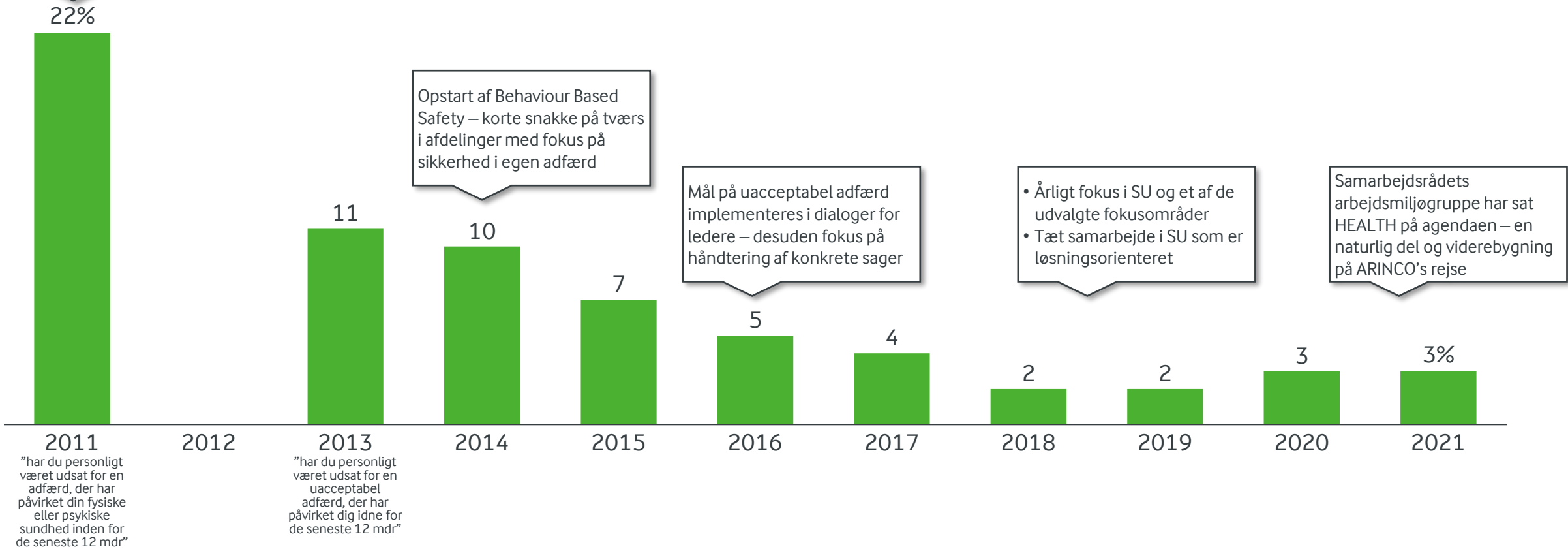

ARBEJDET MED UACCEPTABEL ADFÆRD I HVERDAGEN

EMNER PR. MÅNED 2021	
Januar	Ergonomi
Februar	Truck
Marts	Ved du hvad du skal gøre ved uacceptable adfærd
April	Kemi
Maj	Hvad gør dig glad for at arbejde på Arinco
Juni	Støj og støv
August	Den gode tone
September	Valg frit emne
Oktober	Hvad gør du for at passe på dig selv i dit arbejde
November	Hvad gør det svært at gribe ind ved usikker adfærd

ARINCO I dag – 3% UACCEPTABLE ADFÆRD

- 2020/2021 organisationsforandringer for at sikre acceptable adfærd - ikke stiltiende accept
- Aktioner gennem SU arbejdsgruppe omkring rapportering og løsning
- Barometer resultater
 - **Trivsel på ARINCO 82% (+3%)** - *Jeg oplever, at et godt psykisk arbejdsmiljø er prioriteret af min nærmeste leder*
 - **3% UACCEPTABLE ADFÆRD** – 11 tilfælde (4 afdelinger på ledergruppe-niveau har uacceptable adfærd)
 - 45% (+12%-point) rapporterede ikke den uacceptable adfærd
 - 60% - Frygtede repressalier fra mine kolleger!
 - **27% (-40%-point 😊)** mener ikke at situationen blev løst tilfredsstillende

Medarbejdere: ~380
SU: 7 TR + 10 LT
AMO: 15 AMR + 23 LT



Nuværende indsats

- **Diskussionspunkt** i SU, AMU & ledelsens gensidige orientering
- **Politikken** for uacceptable adfærd bliver genbesøgt 1 gang om året i SU, og der bliver delt en "how to" guide 4 gange årligt
- **Kurser på ARINCO 2021**
 - **Kursus** fra Job life "SUPP21" i psykologisk sikkerhed – egen og kollegaer fra AMO deltog
 - **Psykisk førstehjælpkursus** for hele TR gruppen for at autorisere dialogen
 - Den positive tilgang til emnet er kursus "**Hold fast i arbejdsglæden - styrk trivslen**" for LT, TL, specialister og Tillidsrepræsentanter

ARBEJDET MED UACCEPTABEL ADFÆRD I HVERDAGEN

ARINCO MÅL – 0% UACCEPTABLE ADFÆRD

Nye tiltag

- Samarbejdsrådets arbejdsmiljøgruppe har sat HEALTH på agendaen
- Øge fokus på den psykiske tryghed og trivsel. Herved sikre en naturlig balance i samtaler og tilgang til sikkerhed
- På agenden i min leder i ”Mælkevejen” & på mælkekasse møder
- I forlængelse af Psykisk førstehjælpskursus er det besluttet også at tilbyde denne uddannelse til dele eller hele AMO gruppen. TR og AMO bliver dermed psykologiske førstehjælpere
- Behaviour Based safety (BBS)-samtaler - valgte emner til det månedlige fokus og det er besluttet nu at have trivsel med på samtalen
- Barometer giver nu tydeligere afklaring af hvilken form for unacceptable adfærd vi har på ARINCO¹ – nye fokusområder bliver....

